



Serie **IEL**



Aspiratori elicoidali compatti
Espulsione Diretta



IMPIEGO

- Ventilazione di medi e grandi ambienti quali: fabbriche, parcheggi, magazzini, depositi, discoteche, spogliatoi, palestre, mense, pub, sale giochi, cantine, officine, sale, compressori, cabine di trasformazione, tipografie, etc.
- Per le caratteristiche costruttive e di prestazioni la serie **IEL** può essere utilizzata solo per espulsione diretta o in assenza di perdite di carico.
- L'aria aspirata non deve essere polverosa o corrosiva.

CARATTERISTICHE

- Aspiratori elicoidali per espulsione diretta all'esterno.
- Installazione a parete o pannello.
- Adatti per aria pulita con temperatura da -25°C a +60°C.
- Bilanciatura statica e dinamica secondo norme ISO 1940.
- Marcatura **CE**

COSTRUZIONE

- Estremamente compatti e progettati per garantire robustezza e durata nel tempo, basso livello sonoro e maggiore efficienza.
- Girante con pale a profilo alare in tecnopolimero rinforzato con fibre minerali (modelli da 200 a 400) e fusione di lega di alluminio (modelli da 450 a 710) solidale con il motore.
- Telaio quadrato in lamiera d'acciaio zincato stampata e protetta da agenti atmosferici.
- Flusso d'aria da motore verso girante.
- Motori a rotore esterno termoprotetti Trifase (400V) a doppia velocità (stella - triangolo), e Monofase (230V) predisposti alla regolazione, tutti con scatola portacontatti montata sul mantello della cassa.
- Boccaglio in aspirazione ottimizzato per un ridotto livello sonoro e accresciute performance aeruliche ed energetiche
- Rete di protezione lato motore in tondino d'acciaio trafilato e verniciato realizzata a norme EN ISO 12499.

ACCESSORI

- S - Serranda a gravità.
- D - Distanziatore.
- R - Rete di protezione lato girante a norma UNIEN ISO 12499, protetta contro agenti atmosferici.



Conformi alla Direttiva ErP 125/2009/CE e al Regolamento UE 327/2011
(Classifica: FAN)

Categoria di misura: **C**
Categoria di efficienza: **Statica**

- 13 modelli
- Ø da 200 a 710 mm

A RICHIESTA

- Versione a flusso inverso (Modelli 200, 250, 630, 710).
- Modelli 310, 560: staffa supporto motore in acciaio verniciato a polveri epossidiche.

INSTALLAZIONI

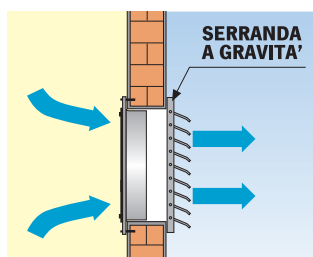

A PARETE

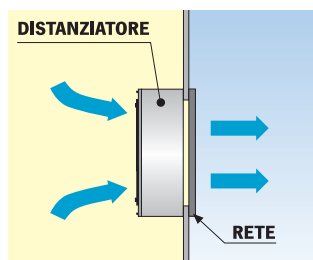

A PANNELLO

DIMENSIONI (mm)

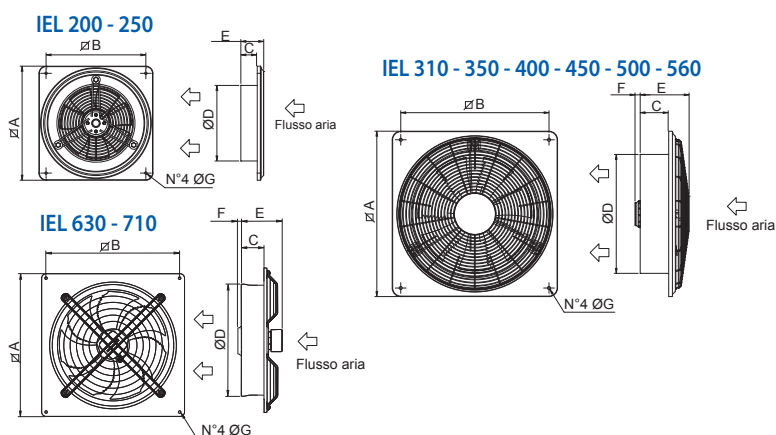

TIPO	A	B	C	ØD	E	F	G	Kg*
IEL 200	345	305	44	215	76	-	8,5	2,6
IEL 250	400	350	57	265	80	-	8,5	3,2
IEL 310	465	405	77	312	151	-	10	4,5
IEL 350	525	465	90	365	167	-	10	6
IEL 400	580	520	100	413	172	-	10	9
IEL 450	630	570	107	457	210	33	10	15
IEL 500	700	640	137	512	239	23	10	17,5
IEL 560	765	695	122	569	217	42	10	22,5
IEL 630	800	730	93	643	158	67	12	20,9
IEL 710	850	800	93	719	198	28	12	28,6

* Pesì indicativi

PRESTAZIONI

	CODICE	MODELLO	PORTATA MAX	TENSIONE A 50 Hz	CORRENTE ASSORBITA	POTENZA	VELOCITÀ	POLI	GRADO DI PROTEZIONE	CLASSE MOTORE	DATI SONORI dB (A)	
			m ³ /h	V	A	kW	GIRI/1'	N°	IP	Lp	Lw	
MONOFASE	1IE0019	IEL 202 - MONOFASE	719	230	0,38	0,08	2.800	2	54	F	48	65
	1IE0020	IEL 254 - MONOFASE	952	230	0,24	0,05	1.400	4	54	F	40	58
	1IE0021	IEL 314 - MONOFASE	1966	230	0,42	0,10	1.400	4	54	F	44	62
	1IE0022	IEL 354 - MONOFASE	2859	230	0,56	0,12	1.400	4	54	F	46	64
	1IE0023	IEL 404 - MONOFASE	3934	230	1,05	0,24	1.400	4	54	F	47	65
	1IE0031	IEL 454 - MONOFASE	5900	230	2,90	0,60	1.400	4	44	F	57	75
	1IE0027	IEL 504 - MONOFASE	8876	230	3,20	0,72	1.400	4	54	F	55	73
TRIFASE	1IE0024	IEL 404 - TRIFASE	3600	400	0,46 / 0,27	0,23 / 0,17	1.400 / 900	4 / 6	54	F	51/47	69/65
	1IE0030	IEL 454 - TRIFASE	5750	400	1,10 / 0,66	0,54 / 0,36	1.400 / 900	4 / 6	44	F	56/52	74/70
	1IE0028	IEL 504 - TRIFASE	8550	400	1,45 / 0,96	0,84 / 0,54	1.400 / 900	4 / 6	54	F	58/54	76/72
	1IE0029	IEL 564 - TRIFASE	11500	400	2,20 / 1,10	1,05 / 0,58	1.400 / 900	4 / 6	54	F	62/57	80/75
	1IE0016	IEL 630 - TRIFASE	10850	400	1,25 / 0,72	0,62 / 0,44	900 / 690	6 / 8	54	F	53/50	71/68
	1IE0017	IEL 710 - TRIFASE	13000	400	1,70 / 1,05	0,94 / 0,62	900 / 690	6 / 8	54	F	53/50	71/68

Lp: Livello di pressione sonora rilevato in condizioni di campo libero, in propagazione semisferica, categoria di misura C a norma EN ISO 13349, nel punto di massimo rendimento, alla distanza di 3 metri dal lato aspirazione e si presenta solo per fini comparativi.

Lw: Livello di potenza sonora ottenuto secondo norma ISO 3746. Tolleranza +/- 3 dB(A).

Prestazioni aerauliche rilevate in conformità alla norma EN ISO 5801/AMCA 210 con densità dell'aria standard avente peso specifico 1,2 Kg/m³. Alimentazione 230V/1Ph/50Hz o 400V/3Ph/50Hz.

CURVE

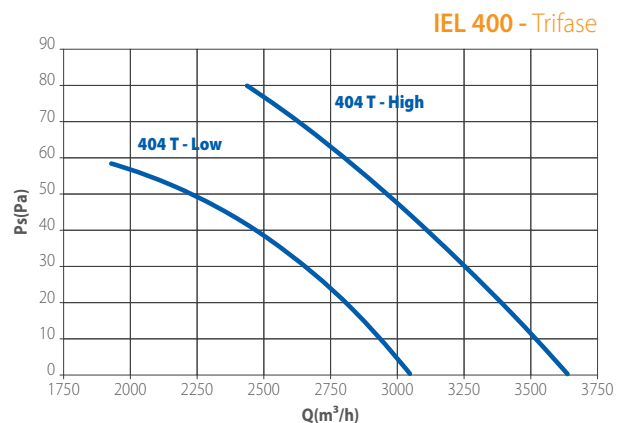
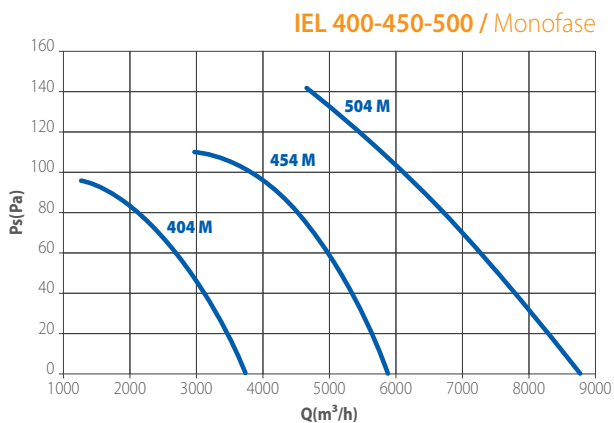
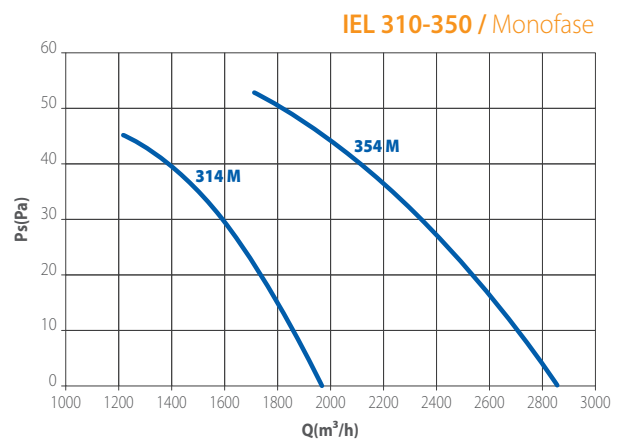
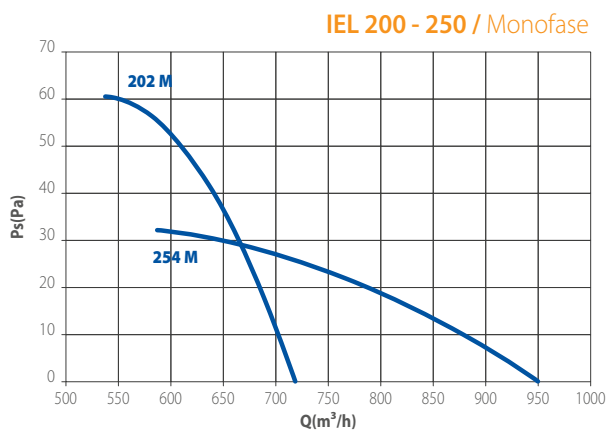

1 mm H₂O = 9,81 Pa

CURVE

IEL 450 - Trifase

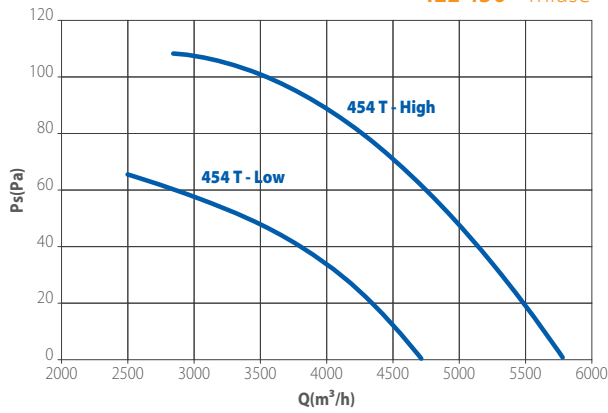

IEL 500 - Trifase

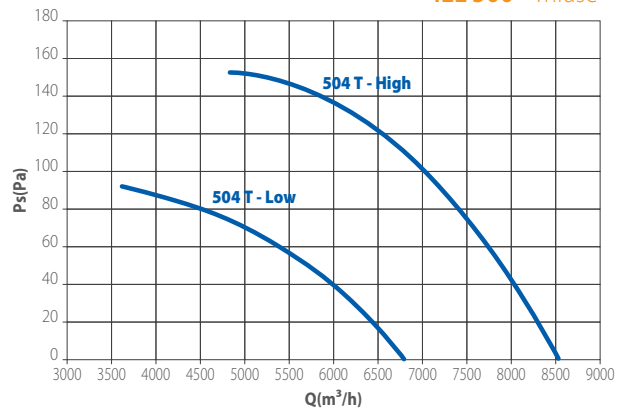

IEL 560 - Trifase

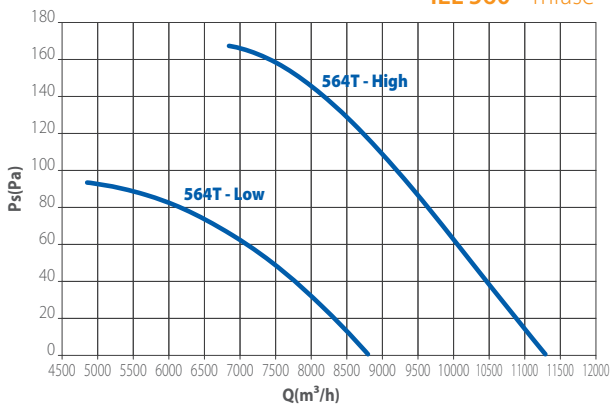

IEL 630 - Trifase

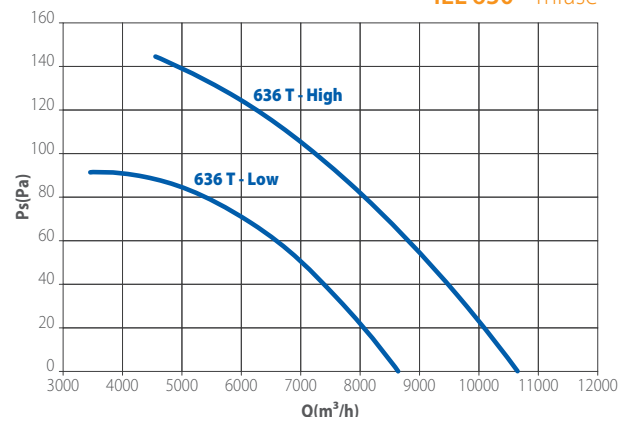

IEL 710 - Trifase

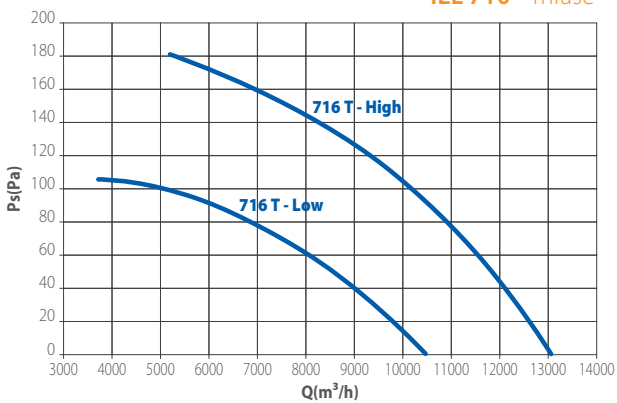

1 mm H₂O = 9,81 Pa