



Serie **BOX-T HT**



Ventilatori cassonati a doppia aspirazione  
**A trasmissione**



**Applus<sup>+</sup>** F400  
Certificato Nr. 0370-CPR-3084



## IMPIEGO

- Ventilatori cassonati a doppia aspirazione a trasmissione per installazione canalizzata.
- Progettati per l'evacuazione dei fumi ad alta temperatura. Certificati CE in Classe F400 (400°C per 2 ore) secondo la Normativa EN12101-3.
- Idonei al funzionamento con temperature da -20°C a +115°C in servizio continuo.

## COSTRUZIONE

- Telaio in profilo d'alluminio e pannelli smontabili in lamiera zincata, che conferiscono alla macchina un ottimo impatto estetico oltre che funzionale. Presenza di due pannelli d'ispezione con maniglie e pomoli di chiusura che garantiscono una facile accessibilità.
- Guarnizione di tenuta in fibra di vetro
- Parete divisoria interna per l'isolamento termico realizzata in lamiera zincata, doppia pannellatura con all'interno lana di vetro con classe di reazione al fuoco A1 secondo la norma EN13501-1.
- Ventilatore centrifugo ad alte prestazioni, doppia aspirazione con girante pale avanti per azionamento a trasmissione, accoppiato al motore mediante cinghie trapezoidali e pulegge
- Cinghie trapezoidali in EPDM con tecnologia innovativa a fianchi nudi ESENTE DA MANUTENZIONE. Non risente del notevole calo di tensione nelle prime ore dopo l'installazione, massima efficienza energetica, straordinaria capacità di potenza, antistatiche, elevata precisione dimensionale, perdita di tensione minima.
- Pulegge a gole trapezoidali costruite in ghisa con trattamento protettivo di fosfatazione e bilanciate staticamente, bussole coniche in ghisa con alesaggi ISO G7.
- Carter di protezione della trasmissione in lamiera zincata, con coperchio smontabile.
- Unità ventilante e motore sostenuti da staffe di supporto in lamiera zincata, canale d'uscita dell'aria in lamiera zincata fissato alla bocca premente del ventilatore e al pannello frontale.
- Scatola morsettiera esterna alta temperatura.



Scatola morsettiera esterna alta temperatura

## MOTORIZZAZIONE

- Motore montato su una slitta tendicinghia per facilitare la manutenzione ed eventuale sostituzione.
- Motore asincrono trifase a norme internazionali IEC 60034, IEC 60072, EMC 2014/30/UE, LVD 2014/35/UE, marcato CE, IP55, classe F.
- Idoneo ad un servizio S1 (funzionamento continuo a carico costante).

## ACCESSORI

- Tronchetto premente con rete
- Tettuccio parapiooggia
- Interruttore di servizio trifase

## ORIENTAMENTI

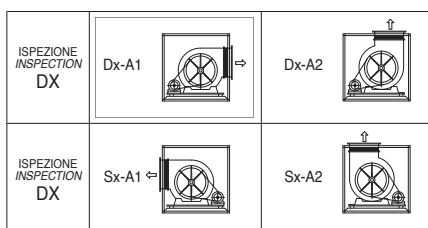

**N.B:** Orientamento standard DX-A1

**PRESTAZIONI**

CODICE	MODELLO	POLI	TENSIONE	PORTATA MAX	PRESSIONE MAX	CORRENTE ASSORBITA	POTENZA	GRADO DI PROTEZIONE	CLASSE MOTORE	DATI SONORI dB(A)	
			A 50Hz	m <sup>3</sup> /h	Pa	A	Kw	IP		Lp	Lw
1BT0003	BOX-T HT 7/7 - 037KW - 1.236 RPM	4	400	2.000	173	1.10	0.37	55	F	53	73
1BT0002	BOX-T HT 7/7 - 055KW - 1.493 RPM	4	400	2.000	302	1.50	0.55	55	F	57	77
1BT0005	BOX-T HT 7/7 - 055KW - 1.360 RPM	4	400	2.000	232	1.50	0.55	55	F	55	75
1BT0001	BOX-T HT 7/7 - 075KW - 1.658 RPM	4	400	2.000	397	1.90	0.75	55	F	59	80
1BT0004	BOX-T HT 7/7 - 075KW - 1.576 RPM	4	400	2.000	350	1.90	0.75	55	F	58	79
1BT0077	BOX-T HT 9/7 - 075KW - 1.330 RPM	4	400	2.700	300	1.90	0.75	55	F	57	77
1BT0076	BOX-T HT 9/7 - 1,1KW - 1.600 RPM	4	400	2.700	578	2.60	1.1	55	F	60	81
1BT0079	BOX-T HT 9/7 - 1,1KW - 1.440 RPM	4	400	2.700	405	2.60	1.1	55	F	58	79
1BT0075	BOX-T HT 9/7 - 1,5KW - 1.791 RPM	4	400	2.700	745	3.50	1.5	55	F	63	84
1BT0078	BOX-T HT 9/7 - 1,5KW - 1.693 RPM	4	400	2.700	665	3.50	1.5	55	F	62	82
1BT0152	BOX-T HT 9/9 - 075KW - 1.128 RPM	4	400	3.400	182	1.90	0.75	55	F	53	73
1BT0151	BOX-T HT 9/9 - 1,1KW - 1.360 RPM	4	400	3.400	358	2.60	1.1	55	F	56	77
1BT0154	BOX-T HT 9/9 - 1,1KW - 1.213 RPM	4	400	3.400	250	2.60	1.1	55	F	54	74
1BT0150	BOX-T HT 9/9 - 1,5KW - 1.694 RPM	4	400	3.400	604	3.50	1.5	55	F	62	83
1BT0153	BOX-T HT 9/9 - 1,5KW - 1.520 RPM	4	400	3.400	470	3.50	1.5	55	F	59	80
1BT0227	BOX-T HT 10/8 - 1,1KW - 1.152 RPM	4	400	3.600	260	2.60	1.1	55	F	56	77
1BT0226	BOX-T HT 10/8 - 1,5KW - 1.364 RPM	4	400	3.600	465	3.50	1.5	55	F	59	80
1BT0229	BOX-T HT 10/8 - 1,5KW - 1.222 RPM	4	400	3.600	330	3.50	1.5	55	F	57	78
1BT0225	BOX-T HT 10/8 - 2,2KW - 1.697 RPM	4	400	3.600	755	4.80	2.2	55	F	64	85
1BT0228	BOX-T HT 10/8 - 2,2KW - 1.521 RPM	4	400	3.600	610	4.80	2.2	55	F	62	82
1BT0302	BOX-T HT 10/10 - 1,1KW - 1.036 RPM	4	400	4.400	190	2.60	1.1	55	F	56	76
1BT0301	BOX-T HT 10/10 - 1,5KW - 1.289 RPM	4	400	4.400	394	3.50	1.5	55	F	59	80
1BT0304	BOX-T HT 10/10 - 1,5KW - 1.152 RPM	4	400	4.400	285	3.50	1.5	55	F	57	77
1BT0300	BOX-T HT 10/10 - 2,2KW - 1.520 RPM	4	400	4.400	574	4.80	2.2	55	F	63	84
1BT0303	BOX-T HT 10/10 - 2,2KW - 1.440 RPM	4	400	4.400	510	4.80	2.2	55	F	62	82
1BT0377	BOX-T HT 12/9 - 1,5KW - 1.036 RPM	4	400	5.000	300	3.50	1.5	55	F	56	77
1BT0376	BOX-T HT 12/9 - 2,2KW - 1.286 RPM	4	400	5.000	523	4.80	2.2	55	F	61	82
1BT0379	BOX-T HT 12/9 - 2,2KW - 1.152 RPM	4	400	5.000	400	4.80	2.2	55	F	59	80
1BT0375	BOX-T HT 12/9 - 3,0KW - 1.520 RPM	4	400	5.000	764	6.50	3	55	F	65	86
1BT0378	BOX-T HT 12/9 - 3,0KW - 1.420 RPM	4	400	5.000	658	6.50	3	55	F	64	84
1BT0452	BOX-T HT 12/12 - 1,5KW - 960 RPM	4	400	6.000	232	3.50	1.5	55	F	56	76
1BT0451	BOX-T HT 12/12 - 2,2KW - 1.188 RPM	4	400	6.000	426	4.80	2.2	55	F	60	81
1BT0454	BOX-T HT 12/12 - 2,2KW - 1.075 RPM	4	400	6.000	330	4.80	2.2	55	F	58	78
1BT0450	BOX-T HT 12/12 - 3,0KW - 1.332 RPM	4	400	6.000	550	6.50	3	55	F	63	83
1BT0453	BOX-T HT 12/12 - 3,0KW - 1.243 RPM	4	400	6.000	470	6.50	3	55	F	61	82
1BT0527	BOX-T HT 15/15 - 2,2KW - 800 RPM	4	400	9.000	213	4.80	2.2	55	F	57	77
1BT0526	BOX-T HT 15/15 - 3,0KW - 1.014 RPM	4	400	9.000	420	6.50	3	55	F	61	81
1BT0529	BOX-T HT 15/15 - 3,0KW - 912 RPM	4	400	9.000	315	6.50	3	55	F	59	80
1BT0525	BOX-T HT 15/15 - 4,0KW - 1.125 RPM	4	400	9.000	550	8.30	4	55	F	63	83
1BT0528	BOX-T HT 15/15 - 4,0KW - 1.062 RPM	4	400	9.000	475	8.30	4	55	F	62	82
1BT0652	BOX-T HT 18/18 - 3,0KW - 710 RPM	4	400	12.000	200	6.50	3	55	F	57	77
1BT0651	BOX-T HT 18/18 - 4,0KW - 896 RPM	4	400	12.000	420	8.30	4	55	F	62	83
1BT0654	BOX-T HT 18/18 - 4,0KW - 800 RPM	4	400	12.000	300	8.30	4	55	F	60	80
1BT0650	BOX-T HT 18/18 - 5,5KW - 1.068 RPM	4	400	12.000	650	11	5.5	55	F	67	87
1BT0653	BOX-T HT 18/18 - 5,5KW - 957 RPM	4	400	12.000	500	11	5.5	55	F	64	84
1BT0777	BOX-T HT 500 - 4,0KW - 576 RPM	4	400	18.000	170	8.30	4	55	F	59	79
1BT0776	BOX-T HT 500 - 5,5KW - 730 RPM	4	400	18.000	385	11	5.5	55	F	62	83
1BT0779	BOX-T HT 500 - 5,5KW - 652 RPM	4	400	18.000	275	11	5.5	55	F	61	81
1BT0775	BOX-T HT 500 - 7,5KW - 879 RPM	4	400	18.000	620	14.60	7.5	55	F	66	86
1BT0778	BOX-T HT 500 - 7,5KW - 815 RPM	4	400	18.000	520	14.60	7.5	55	F	64	85
1BT0852	BOX-T HT 560 - 5,5KW - 584 RPM	4	400	22.000	270	11	5.5	55	F	60	80
1BT0851	BOX-T HT 560 - 7,5KW - 691 RPM	4	400	22.000	450	14.60	7.5	55	F	63	84
1BT0854	BOX-T HT 560 - 7,5KW - 657 RPM	4	400	22.000	390	14.60	7.5	55	F	62	83
1BT0850	BOX-T HT 560 - 11KW - 840 RPM	4	400	24.000	700	20.90	11	55	F	69	89
1BT0853	BOX-T HT 560 - 11KW - 776 RPM	4	400	22.000	600	20.90	11	55	F	66	87
1BT0927	BOX-T HT 630 - 5,5KW - 520 RPM	4	400	26.000	290	11	5.5	55	F	62	82
1BT0926	BOX-T HT 630 - 7,5KW - 580 RPM	4	400	28.000	380	14.60	7.5	55	F	65	85
1BT0929	BOX-T HT 630 - 7,5KW - 549 RPM	4	400	28.000	320	14.60	7.5	55	F	64	84
1BT0925	BOX-T HT 630 - 11KW - 700 RPM	4	400	30.000	600	20.90	11	55	F	69	90
1BT0928	BOX-T HT 630 - 11KW - 656 RPM	4	400	28.000	525	20.90	11	55	F	67	88

\* Valori IP/Classe riferiti al motore elettrico - IP

\*\* Lp: Livello di pressione sonora rilevato in condizioni di campo libero, propagazione semisferica, categoria di misura C a norma EN ISO 13349, nel punto di massimo rendimento, alla distanza di 1,5 metri e si presenta solo per fini comparativi.

Lw: Livello di potenza sonora ottenuto secondo norma ISO 3746. Tolleranza +/- 3 dB(A). Le prestazioni aeruliche sono rilevate in conformità alla norma EN ISO 5801/AMCA 210 con densità dell'aria standard avente peso specifico 1,2 Kg/m<sup>3</sup>.

MODELLO	POTENZA MOTORE		GIRI DEL VENTILATORE		PORTATA D'ARIA	
	Min (kW)	Max (kW)	Min (rpm)	Max (rpm)	Min (m <sup>3</sup> /h)	Max (m <sup>3</sup> /h)
7/7	0,25	1,1	1000	1900	1000	3600
9/7	0,25	1,5	800	1800	1000	4400
9/9	0,25	1,5	800	1700	1200	5400
10/8	0,25	2,2	700	1700	1200	6200
10/10	0,25	2,2	700	1700	1500	6800
12/9	0,37	3	650	1500	1750	8500
12/12	0,37	3	650	1500	2000	9500
15/15	1,1	4	600	1200	3150	14500
18/18	1,1	7,5	500	1100	4000	20700
500	2,2	7,5	500	1000	7500	27500
560	3	15	450	850	8000	39000
630	3	15	450	750	12000	47000

I dati riportati nella tabella dei limiti d'impiego sono puramente indicativi delle prestazioni massime a fine curva.

Per una accurata selezione, far riferimento alle curve prestazionali o contattare il nostro ufficio tecnico-commerciale.

**CURVE**

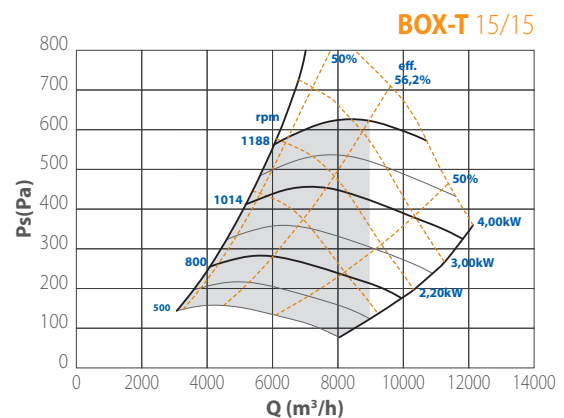
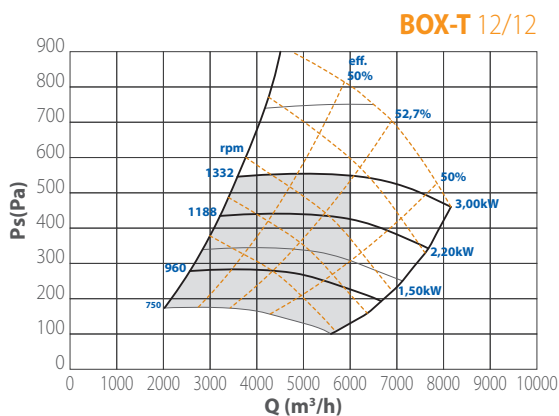
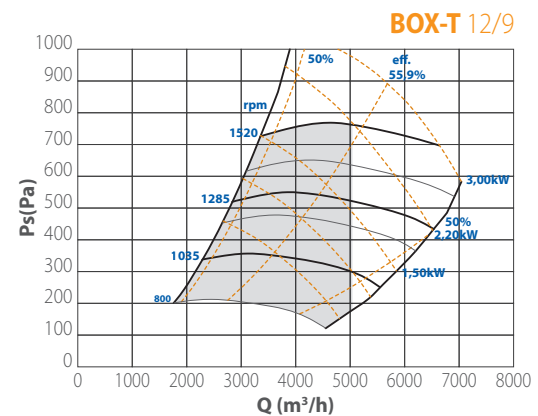
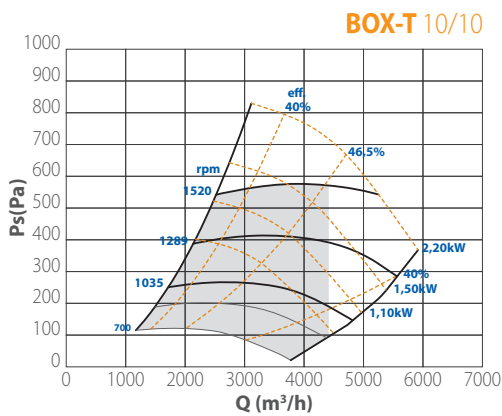
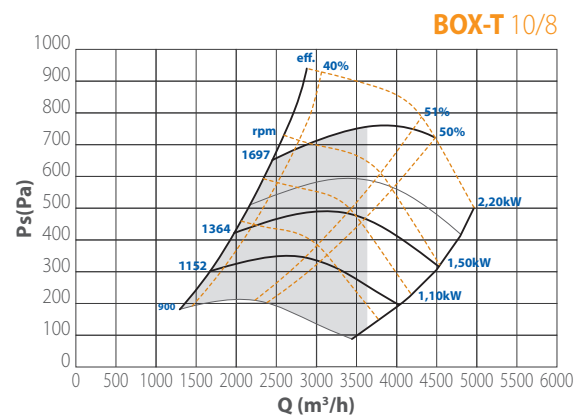
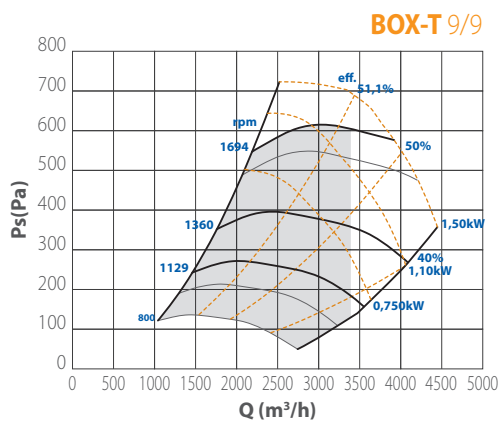
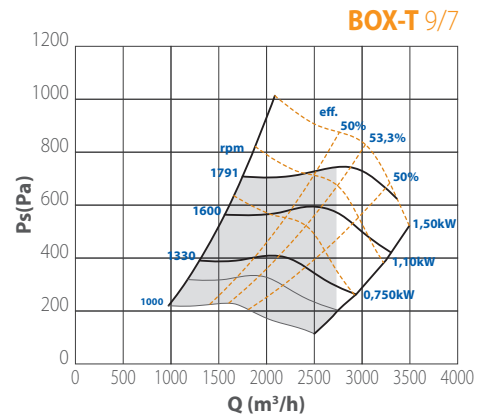
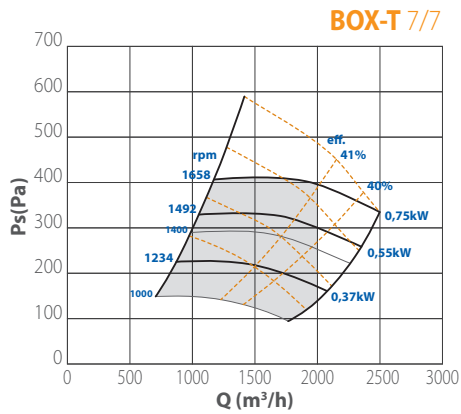

**CURVE**

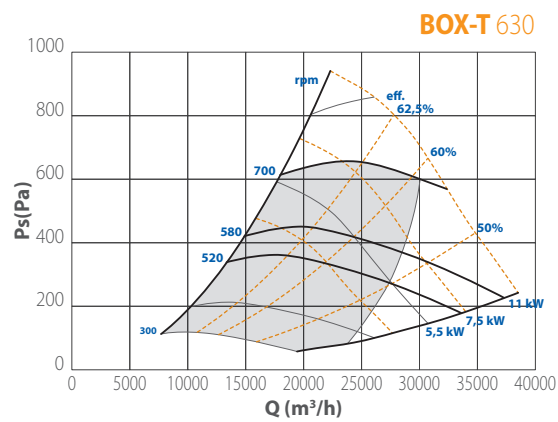
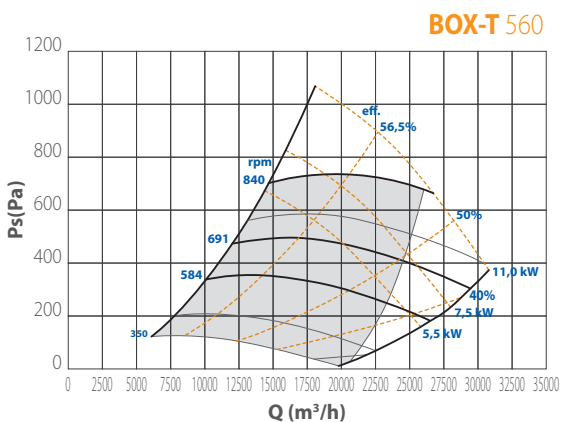
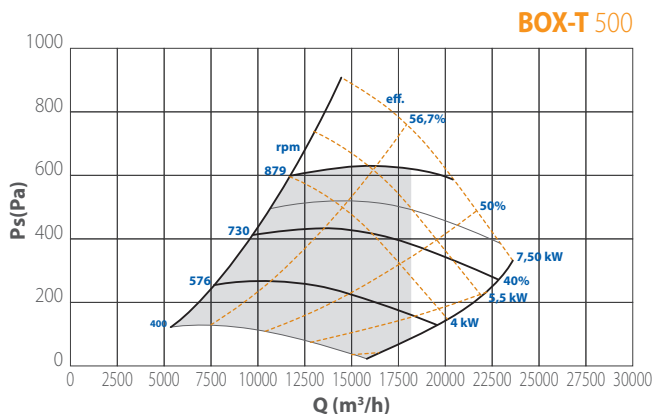
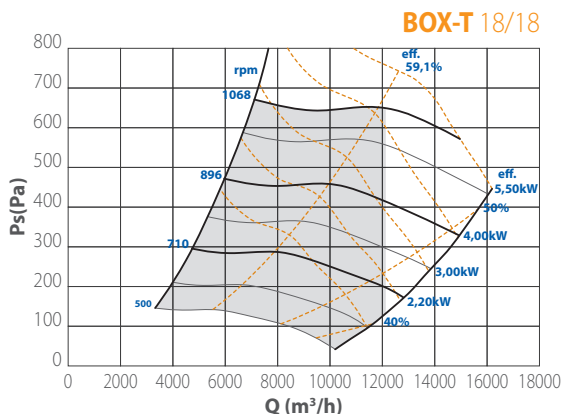

**DIMENSIONI (mm)**

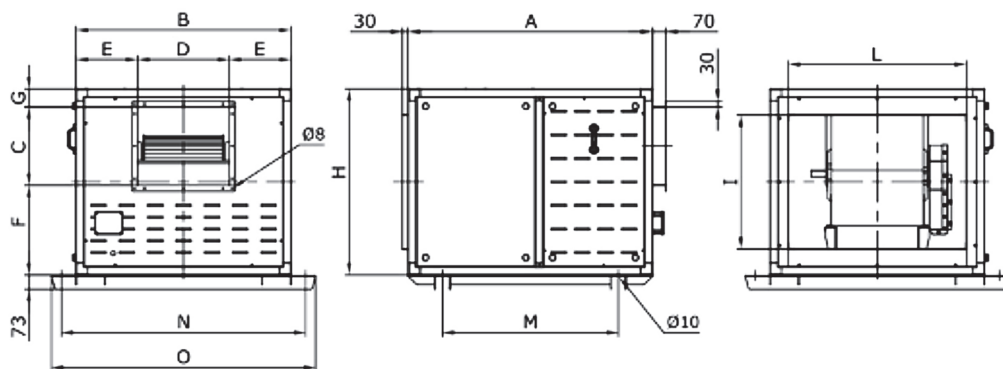

TIPO	A	B	C	D	E	F	G	H	I	L	M	N	O	kg
7/7	850	700	230	260	220	330	90	650	405	470	550	850	950	110
9/7	900	750	260	230	260	350	90	700	450	540	600	900	1000	130
9/9	900	750	260	300	225	350	90	700	450	540	600	900	1000	130
10/8	950	800	290	265	267,5	370	90	750	495	615	650	950	1050	140
10/10	950	800	290	330	235	370	90	750	495	615	650	950	1050	140
12/9	1.050	900	340	310	295	370	90	800	550	700	700	1.050	1.150	180
12/12	1.050	900	340	395	252,5	370	90	800	550	700	700	1.050	1.150	180
15/15	1.250	1.100	400	470	315	457,5	92,5	950	685	910	900	1.250	1.350	240
18/18	1.350	1.250	480	560	345	480	90	1.050	770	1.040	1.000	1.400	1.500	315
500	1.550	1.580	640	640	470	520	90	1.250	1.000	1.345	1.150	1.730	1.830	410
560	1.650	1.760	715	715	522,5	545	90	1.350	1.070	1.520	1.250	1.910	2.010	485
630	1.850	1.950	800	800	575	585	90	1.475	1.195	1.715	1.300	2.100	2.200	610

\* Pesi indicativi

ACCESSORI

**TPCR - Tronchetto premente con rete**

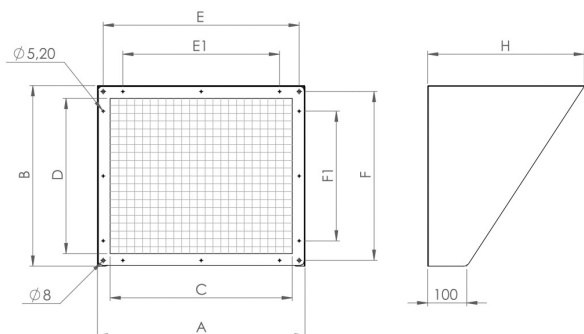

TPSR CODICE	TIPO TYPE	A	B	C	D	E	E1	F	F1	H
5TR0268	7/7	320	290	260	230	290	190	260	160	250
5TR0267	9/7	290	320	230	260	260	160	290	190	250
5TR0292	9/9	360	320	300	260	330	230	290	190	250
5TR0266	10/8	325	350	265	290	295	195	320	220	250
5TR0293	10/10	390	350	330	290	360	260	320	220	300
5TR0265	12/9	370	400	310	340	340	240	370	270	300
5TR0294	12/12	455	400	395	340	425	325	370	270	300
5TR0295	15/	530	460	470	400	500	400	430	330	400
5TR0296	18/	620	540	560	480	590	490	510	410	400
5TR0297	500	700	700	640	640	670	570	670	570	500
5TR0298	560	775	775	715	715	745	645	745	645	500
5TR0299	630	860	860	800	800	830	730	830	730	500

Dimensioni in mm

**Tettuccio parapigioggia**



TPSR CODICE	TIPO TYPE	A	B	A1	B1	Ha
5TE0061	7/ HT	855	705	600	450	45
5TE0062	9/ HT	905	755	650	500	45
5TE0063	10/ HT	955	805	700	550	45
5TE0064	12/ HT	1055	905	800	650	45
5TE0065	15/ HT	1255	1105	1000	850	45
5TE0066	18/ HT	1355	1255	1100	1000	45
5TE0067	500 HT	1555	1585	1300	1350	45
5TE0068	560 HT	1655	1765	1400	1500	45
5TE0069	630 HT	1855	1955	1600	1700	45

Dimensioni in mm

**Interruttore di servizio**



- Codice 1IN1105** – INTERRUTTORE DI SERVIZIO TRIFASE 16A BOX-T HT (da Gr.63 a 80)
- Codice 1IN1106** – INTERRUTTORE DI SERVIZIO TRIFASE 16A BOX-T HT (da Gr.90 a 100)
- Codice 1IN1126** – INTERRUTTORE DI SERVIZIO TRIFASE 16A BOX-T HT (da Gr.112 a 132)
- Codice 1IN1132** – INTERRUTTORE DI SERVIZIO TRIFASE 25A BOX-T HT (da Gr.160 a 180)